

Joie™

chrome™

kolica

UPUTSTVO ZA UPOTREBU

Od rođenja do 15kg  
(0 - 36 meseci)



Skenirajte QR kod  
za Video Uputstvo!

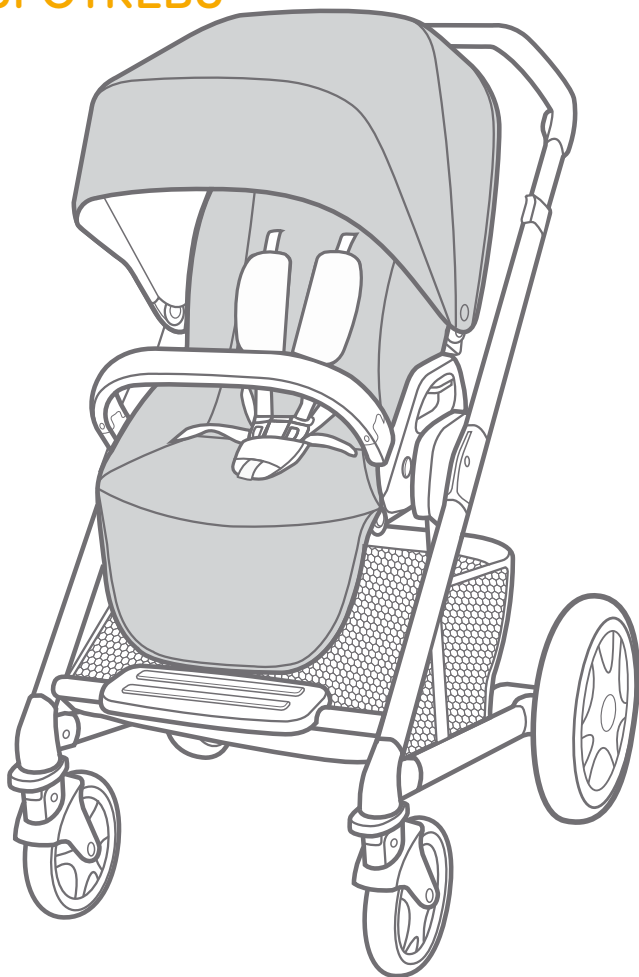

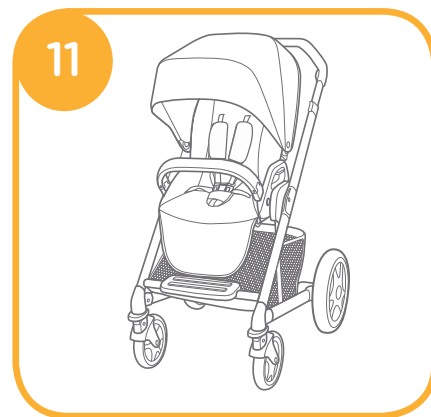
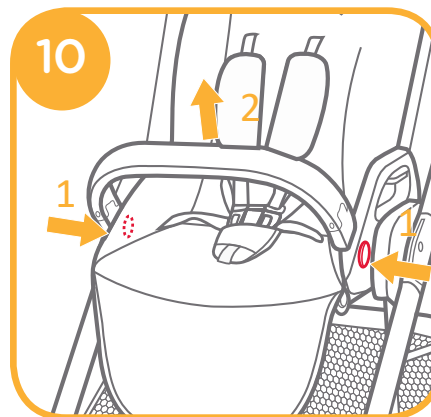
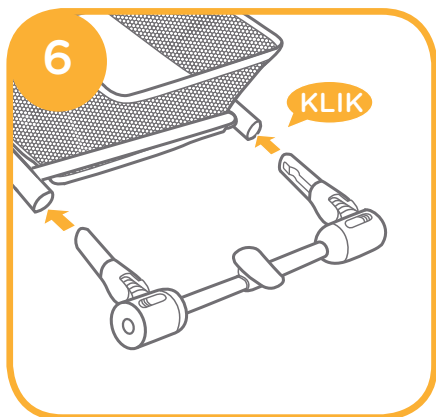
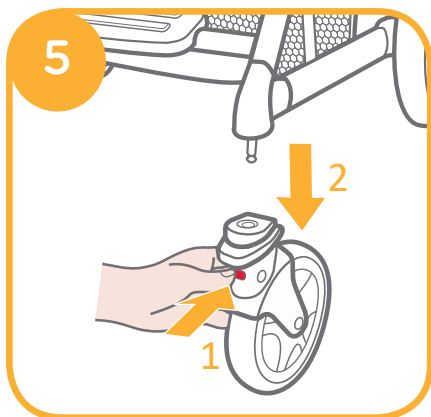
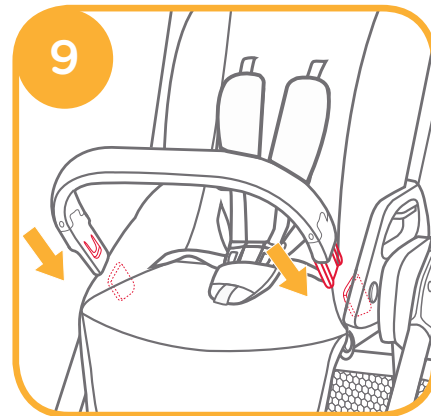
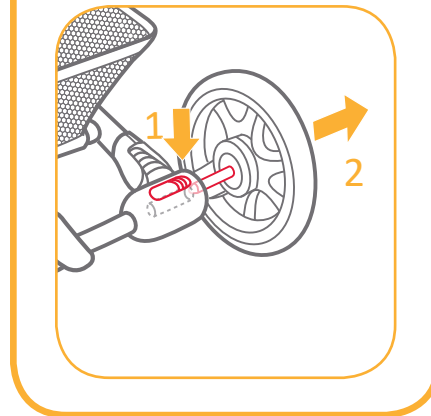
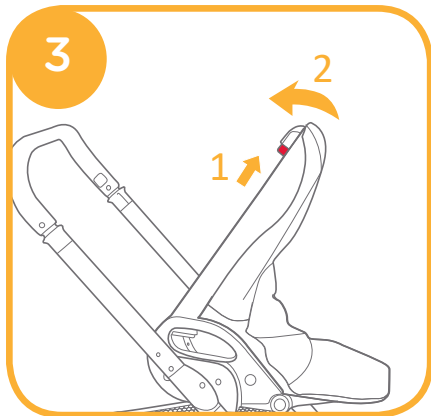
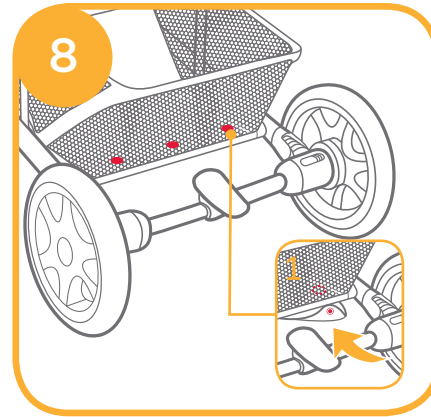
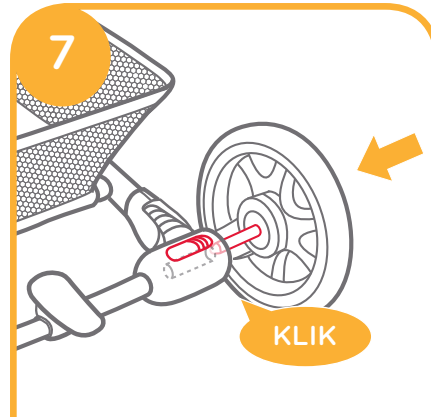
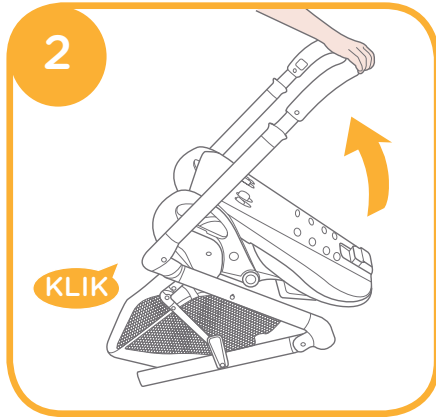
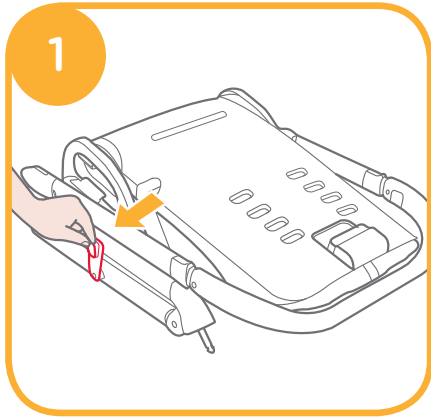

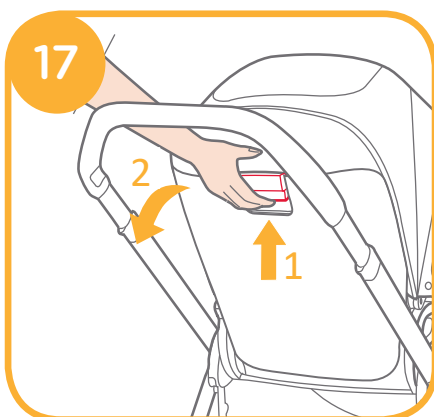
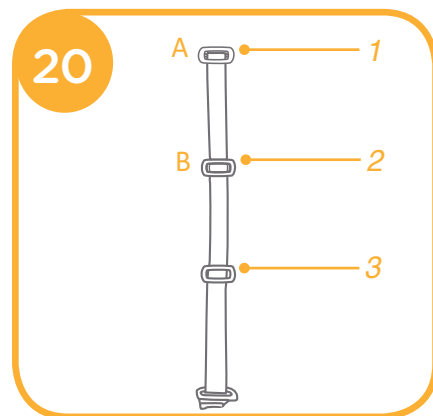
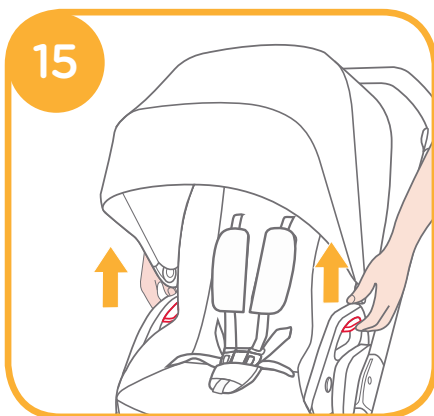
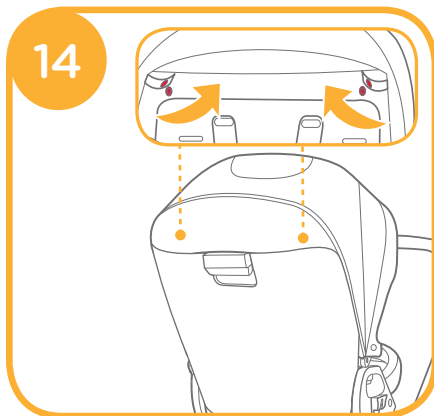
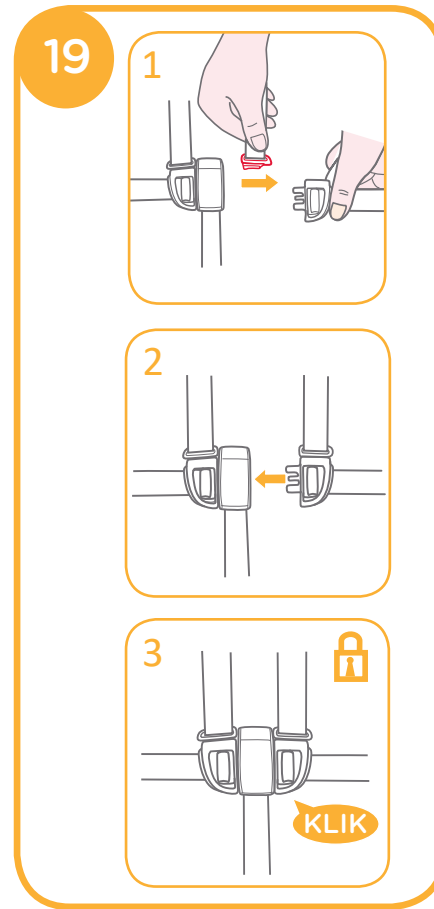
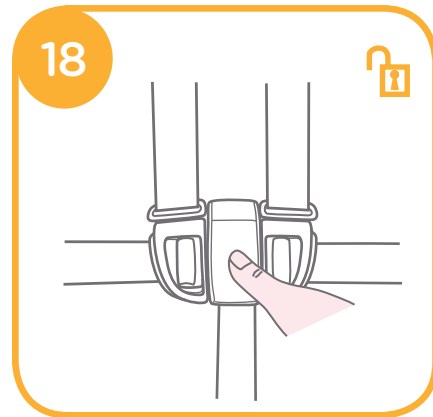
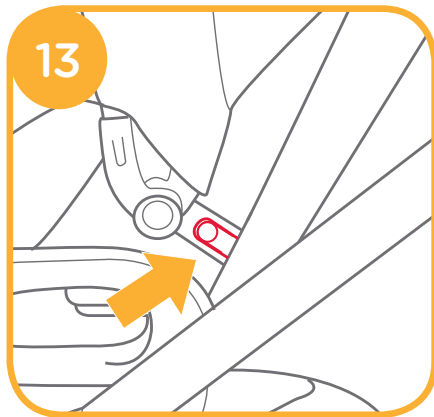
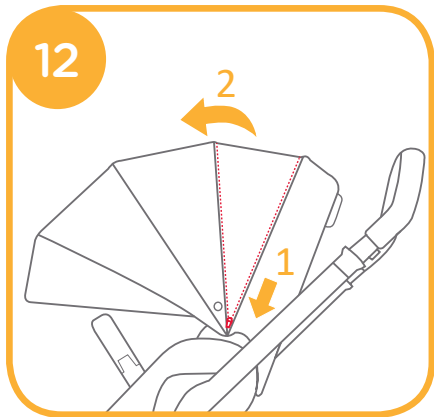

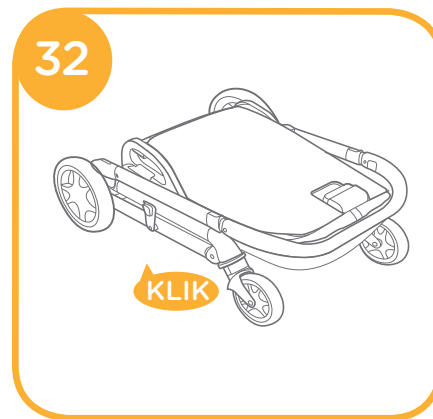
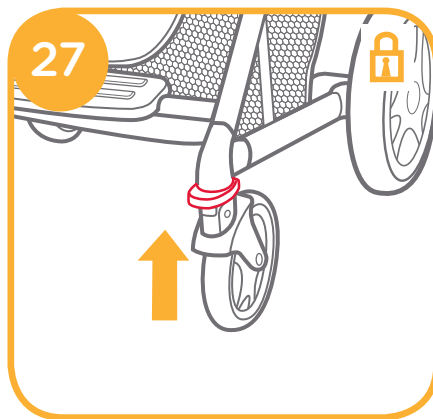
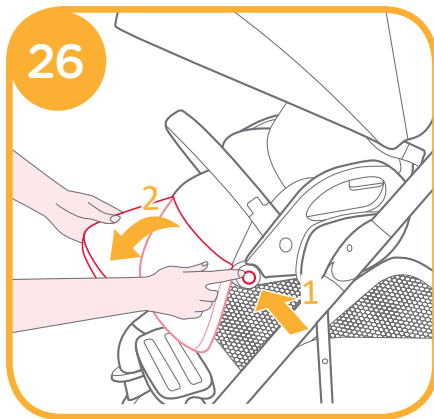
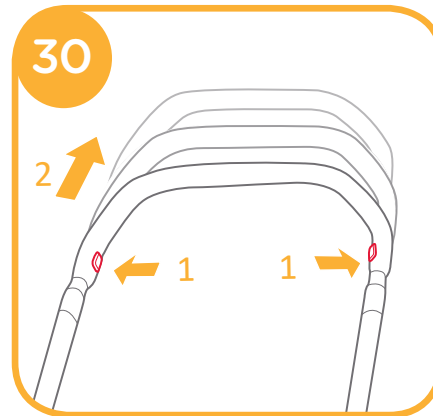
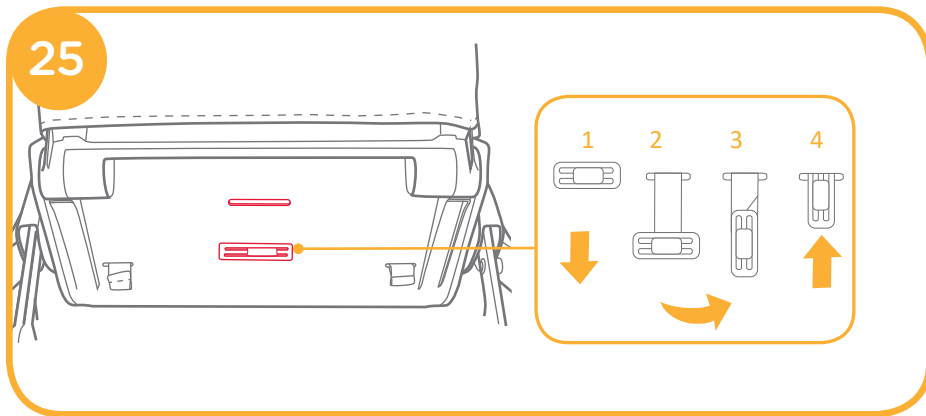
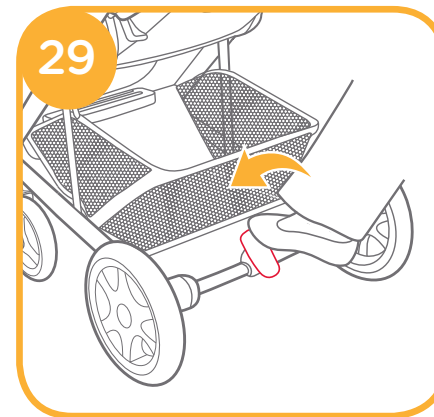
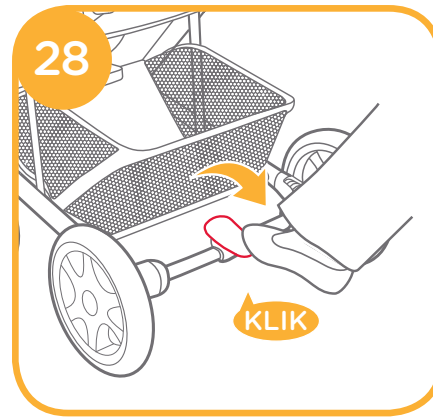
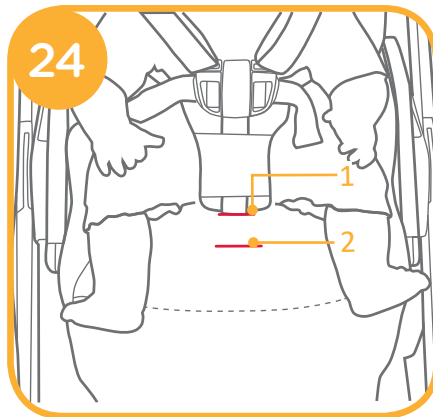
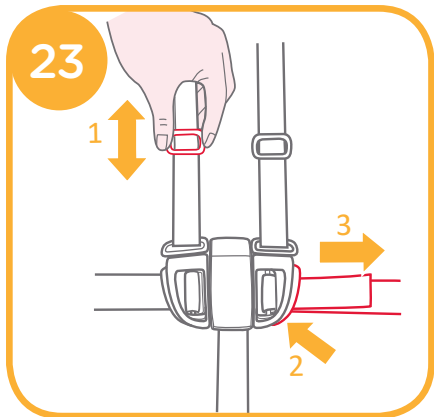

# Akcesoari (Možda nisu uključeni u osnovnu cenu)

Akcesoari se mogu prodavati odvojeno, ili mogu biti nedostupni zavisno od regiona.

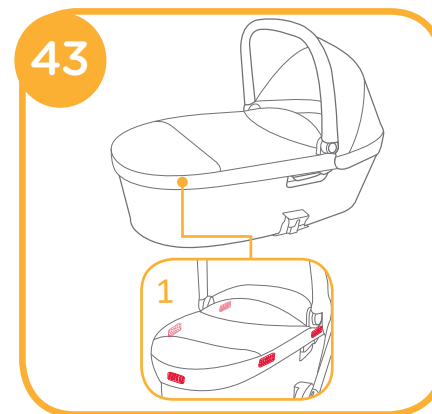
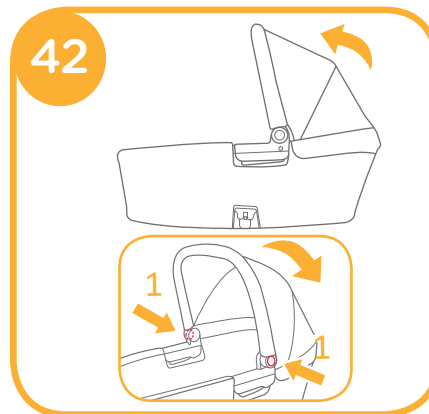
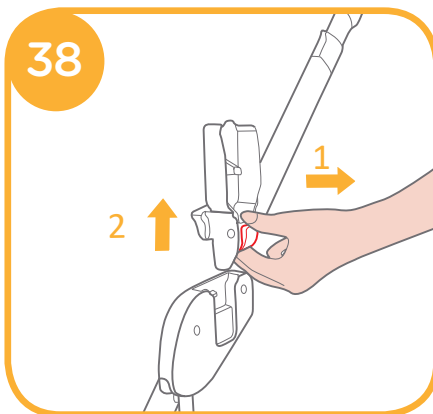
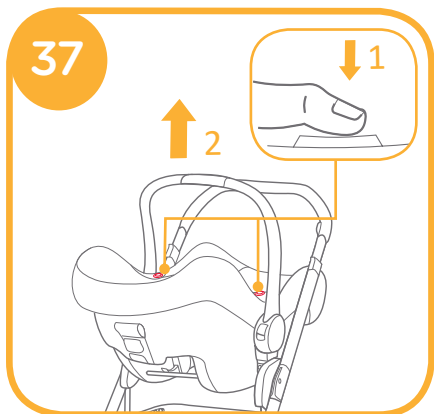
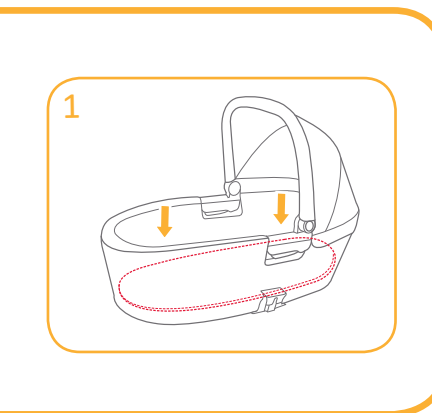
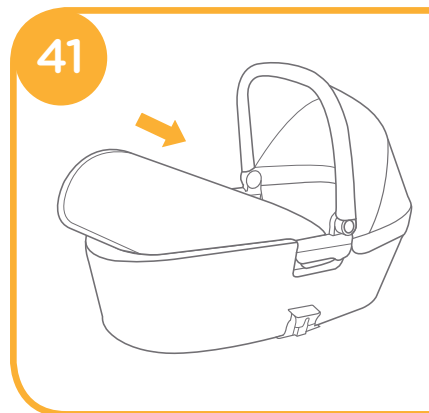
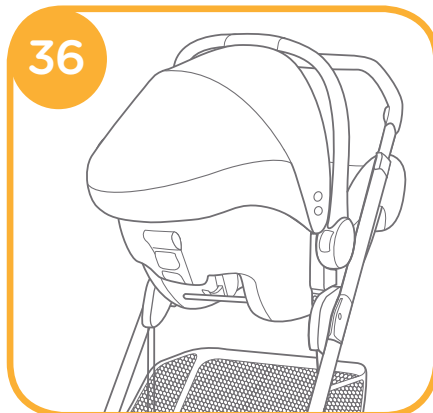
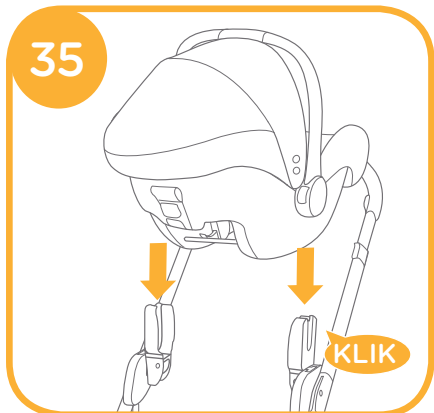
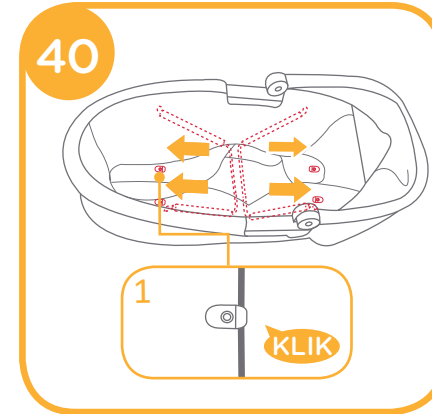
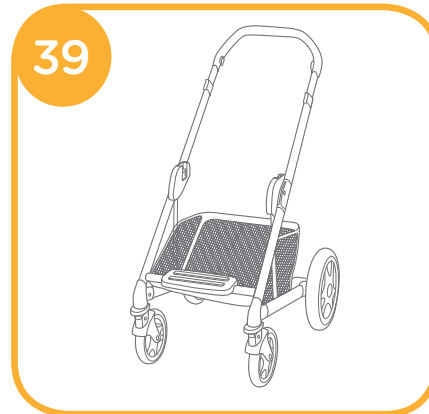
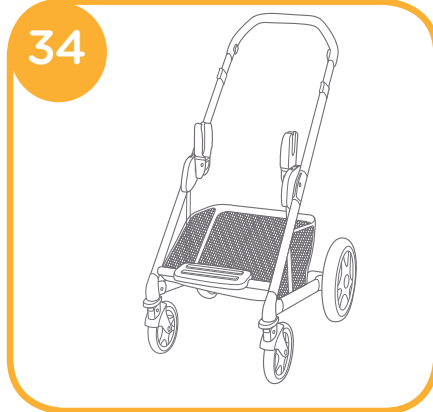
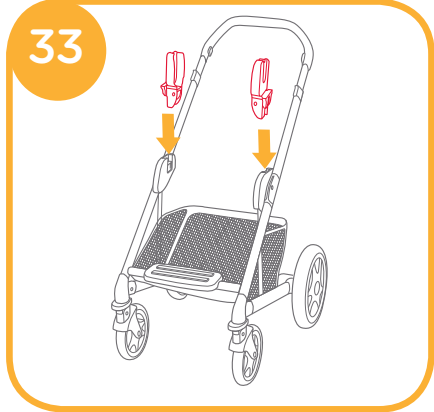

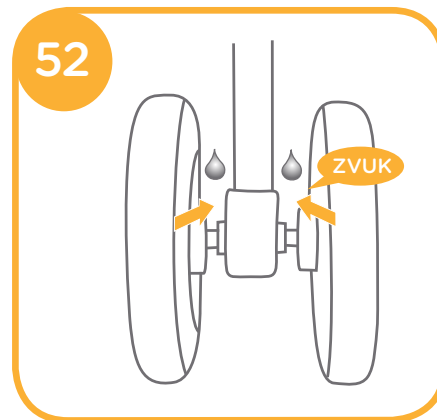
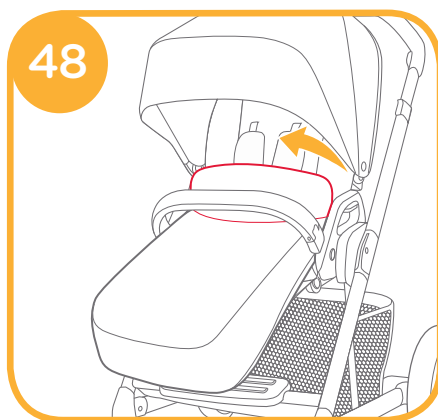
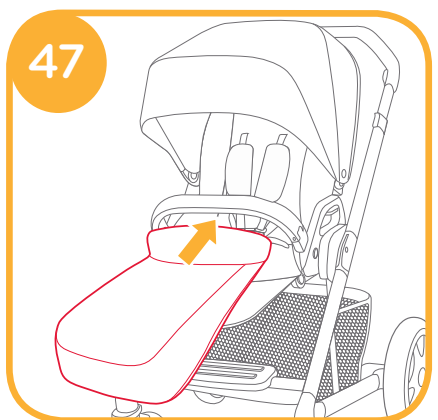
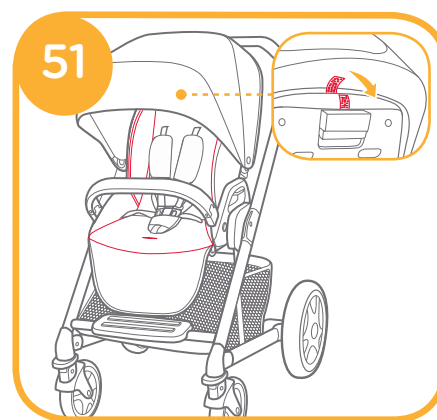
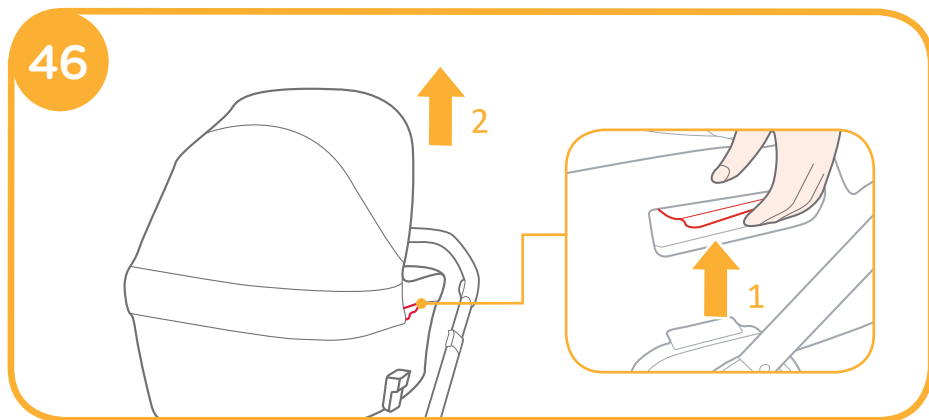
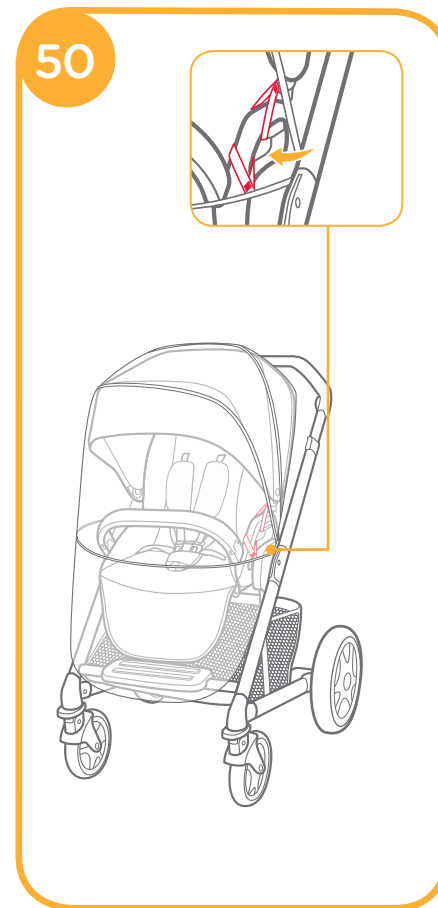
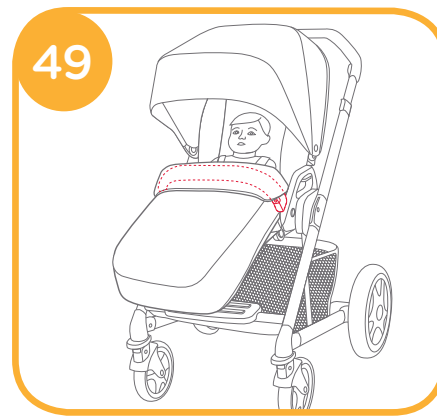
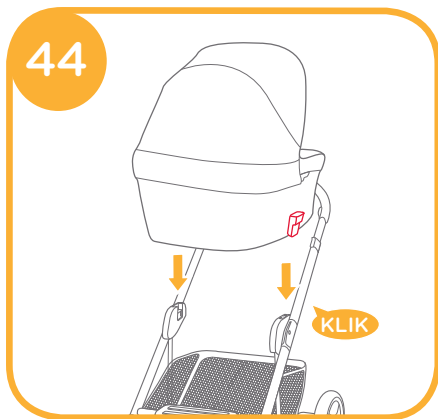

### Nega i Održavanje

# Dobrodošli u Joie

Čestitamo, postali ste deo Joie porodice! Jako smo uzbuđeni što ćemo biti deo odrastanja vašeg deteta.

Joie CHROME™, su kolica visokog kvaliteta, sertifikovana i odobrena od strane evropskog EN 1888-2012 standarda. CHROME Ravna korpa je sertifikovana i odobrena od strane standarda: EN 1466:2014/AC:2015.

Ova kolica odgovaraju deci do 15 kilograma.

Molimo Vas da pažljivo pročitate ovo uputstvo i ispratite svaki korak kako bi ste osigurali udobnu vožnju i najbolju sigurnost za Vaše dete.

VAŽNO: - Sačuvajte ovo uputstvo!

Posetite nas na: Joiebaby.com da skinete uputstva na drugim jezicima i pogledate naše proizvode.

## Sadržaj

|   |      |
|---|------|
| Slike   | 1-10 |
| <b>VAŽNO-UPOZORENJA</b>                                   | 13   |
| <b>Montiranje Kolica</b>                                  | 14   |
| Otvaranje kolica  | 14   |
| Montiranje prednjih točkova                               | 14   |
| Montiranje zadnjih točkova                                | 14   |
| Montiranje bampera  | 15   |
| Podešavanje tende   | 15   |
| <b>Instrukcije</b>  | 15   |
| Korišćenje tende  | 15   |
| Naslon-Promena položaja                                   | 15   |
| Podešavanje naslona                                       | 15   |
| Korišćenje kopče  | 15   |
| Korišćenje sigurnosnih pojaseva(rameni i pojas na struku) | 16   |
| Korišćenje baznog pojasa( pojas između nogu)              | 16   |
| Podešavanje naslona za noge                               | 16   |
| Korišćenje okretne brave na prednjim točkovima            | 16   |
| Korišćenje kočnice  | 16   |
| Podešavanje rukohvata                                     | 17   |
| Sklapanje kolica  | 17   |
| Korišćenje aksesoara                                      | 17   |
| <b>Nega i Održavanje</b>                                  | 18   |

## Informacije o Proizvodu

Pročitajte ovo uputstvo pre upotrebe proizvoda. Ako imate dodatnih pitanja, molimo Vas da se konsultujete sa vašim prodavcem.

|                   |   |
|-------------------|---|
| Proizvod:         | Chrome Kolica                             |
| Odgovara:         | Deci ispod 15kg (Od rođenja do 36 months) |
| Materijal-Sastav: | Plastika,Metal, Tekstil                   |
| Proizvedeno u:    | Kina                                      |
| Brend:            | Joie                                      |
| Website:          | www.joiebaby.com                          |
| Proizvođač:       | Joie Children's Products (UK) Limited     |

## Lista Delova

Uverite se da su svi delovi kolica u pakovanju pre montiranja. Ukoliko neki deo nedostaje, molimo Vas da kontaktirate lokalnog distributera. Za sklapanje ovih kolica nije potreban alat.

|                       |                              |                                   |                 |
|-----------------------|------------------------------|-----------------------------------|-----------------|
| 1 Ram kolica          | 7 Okretna brava              | 13 Dugme za sklapanje             | 18 Ručica       |
| 2 Prednji točak ( X2) | 8 Prednji točak              | 14 Dugme za podešavanje Rukohvata | 19 Nosač ručice |
| 3 Zadnji točak ( X2)  | 9 Zadnji točak               | 15 Ručica za naslon               | 20 Rukohvat     |
| 4 Kočnica             | 10 Nosač sedišta             | 16 Korpa                          |                 |
| 5 Bamber              | 11 Dugme za skidanje sedišta | 17 Kočnica                        |                 |
| 6 Naslon za noge      | 12 Kopča                     |                                   |                 |

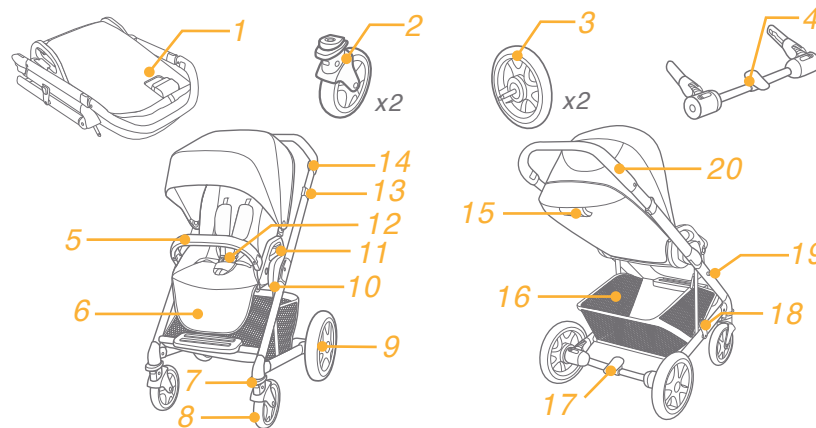

## Aksesoari

(Mozda nisu uključeni u osnovnu cenu)

|   |
|---|
| 1 Tenda                                     |
| 2 Navlaka za bazni pojas(pojas između nogu) |
| 3 Navlake za rameni pojas                   |
| 4 Kišna navlaka                             |
| 5 Navlaka za noge (Footmuff)                |
| 6 Ravna korpa                               |
| 7 Adapter                                   |
| 8 Navlaka za sedište                        |

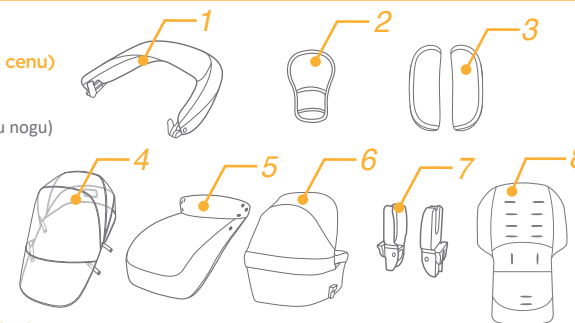

Aksesoari se mogu prodavati odvojeno, ili mogu biti nedostupni zavisno od modela ili regiona.

# VAŽNO-UPOZORENJA

- ! VAŽNO Uvek koristite rameni i pojas oko struka zajedno u kombinaciji, zbog veće sigurnosti vašeg deteta.
- ! VAŽNO Uverite se da su kolica pravilno namontirana pre upotrebe.
- ! VAŽNO Ne dozvolite da se dete igra sa proizvodom.
- ! VAŽNO Proverite da li su adapteri za autosedište i ravnu korpu pravilno instalirani.
- ! Proizvod zahteva montažu od strane odrasle osobe.
- ! Ne koristite proizvod ukoliko je vaše dete teže od 15kg. U tom slučaju rizikujete da oštetite kolica.
- ! Da bi ste izbegli nestabilnost kolica, ne opterećujte korpu sa više od 4.5 kilograma.
- ! Nikada ne ostavljajte dete bez nadzora odrasle osobe.
- ! Uvek držite dete na oku dok je u kolicima.
- ! Kolica su namenjena za jedno dete.
- ! Ne kačite torbe, kese ili bilo šta što može da poremeti ravnotežu kolica, i ugrozi bezbednost Vašeg deteta.
- ! Molimo vas da pažljivo pročitate uputstvo pre korišćenja proizvoda. Sačuvajte ovo uputstvo u slučaju da vam ponovo zatreba.
- ! Nepoštovanje instrukcija u uputstvu može dovesti do ozbiljnih povreda.
- ! Uvek koristite sigurnosne pojaseve.
- ! Da biste izbegli ozbiljne povrede izazvane ispadanjem iz kolica uvek koristite sigurnosne pojaseve.
- ! Da bi ste izbegli povrede uverite se da vase dete nije u neposrednoj blizini kada sklapate i rasklapate kolica.
- ! Uverite se da su kolica potpuno sklopljena ili rasklopljena pre nego sto dozvolite detetu da pridje kolicima.
- ! Ne koristiti kolica na stepenicama i pokretnim stepenicama.
- ! Držati podalje od visokih temperatura, električnih uređaja, vode i struje.
- ! Da biste izbegli prevrtanje nemojte dozvoliti detetu da se penje po kolicima.
- ! Ne dozvolite da se dete naginje preko bampera.
- ! Ne ostavljajte kolica na opasnim mestima.
- ! Da biste izbegli davljenje nemojte dozvoliti da pojasevi budu oko detetovog vrata i nemojte vezivati ništa za kolica.
- ! Preopterećenje, nepravilno sklapanje ili korišćenje delova od drugih proizvođača, može dovesti do oštećenja, ili do toga da kolica budu nesigurna za korišćenje.
- ! Da biste izbegli prevrtanje kolica ne kačite ništa na ručku što bi moglo da poremeti ravnotežu.
- ! Ne podižite kolica zajedno sa detetom.
- ! Ne vozite dete u korpi.
- ! Pažljivo sklapajte i rasklapajte kolica da biste izbegli povrede.

- ! Da biste osigurali detetovu bezbednost molimo vas da se uverite da su svi delovi pravilno instalirani pre upotrebe.
- ! Uvek zakočite kolica kada se zaustavite.
- ! Prestanite sa korišćenjem kolica ukoliko se oštete ili slome.
- ! Koristite kolica samo dok hodate.
- ! Ovaj proizvod nije namenjen da se sa njim trči.
- ! Uklonite svu plastičnu ambalažu koja dolazi uz vaša kolica i držite je podalje od dece.
- ! Koristiti najniži položaj naslona za leđa za novorođene bebe.
- ! Zakočite kolica svaki put kas stavljate i vadite dete iz kolica.
- ! Ravna korpa je namenjena samo novorođenim bebama koje ne mogu samostalno da sede i ustaju. Maksimalna težina bebe za ravnu korpu je 9kg.
- ! Ne koristite ravnu korpu kao zamenu za krevetac.
- ! Ne koristite dodatne navlake i dušeke za ravnu korpu.

## Montiranje Kolica

Molimo Vas da pročitate uputstvo pre montiranja i korišćenja kolica.

### Otvaranje Kolica

Razdvojite ručicu od nosača ručice za zaključavanje ① uhvatite rukohvat i podignite kolica da bi se rasklopila. ② Zvuk "KLIK" je znak da su kolica montirana. Pritisnite ručicu na naslonu, da podesite naslon u vertikalni položaj. ③

! Proverite da li su kolica pravilno rasklopljena pre nego što nastavite.

### Montiranje prednjih točkova

Montirajte prednje točkove na ram. Proverite da li su točkovi pravilno montirani tako što ćete ih povući. ④

Zvuk klik je znak da su točkovi pravilno namontirani. Da skinete točkove pritisnite dugme za skidanje točkova i povucite na dole kao na slici ⑤ - 1 ⑤ - 2

### Montiranje zadnjih točkova

Montirajte osovину sa kočnicom na zadnji deo rama. ⑥ Stavite zadnji točak u deo koji je predviđen za njih ⑦

Proverite da li su točkovi pravilno montirani tako što ćete ih povući. Da skinete točkove pritisnite dugme za skidanje točkova i povucite ih na stranu, kao na slici ⑦ - 1 ⑦ - 2



## Montiranje Bampera

Pogledajte slike [9](#) [10](#)

## Montiranje tende

Pogledajte sliku [14](#)

Montirana tenda je prikazana na slici [11](#)

# Instrukcije

## Korišćenje Tende

Otvorite rajsferšlus i povucite tendu ka napred da bi ste je potpuno otvorili. [12](#)

Da spakujete tendu povucite je nazad.

Da skinete tendu, pritisnite levo i desno dugme kao na slici [13](#), izvucite tendu iz nosača, zatim raskopčajte drikere i skinite tendu. [14](#)

## Menjanje pozicije sedišta

Sedište ima dve pozicije jedna je pozicija ka napred, a druga pozicija ka osobi koja vozi kolica.

Pritisnite dugmad sa leve i desne strane za otpustanje sedišta [15](#) podignite sedišta i okrenite ga na željenu stranu, i ubacite ga u nosače sedišta. [16](#)

## Podešavanje naslona za leđa

Naslون za leđa ima 5 pozicija.

Da spustite naslon za leđa, pritisnite ručicu na zadnjem delu naslona na gore [17](#) - 1, i podesite naslon u željeni ugao [17](#) - 2

Da podignete naslon za leđa, pritisnite ručicu na zadnjem delu naslona na gore, a zatim podignite naslon u željeni ugao.

! Uverite se da je naslon za leđa pravilno podešen, pre korišćenja.

## Podešavanje kopče na pojasu

**Otkopčavanje pojasa**

Pritisnite dugme na sredini da otkopčate pojas. [18](#)

**Zakopčavanje pojasa**

Poravnati kopču na pojasu struka sa kopčom na ramenom pojasu [19](#) - 1 i ubaciti u centralnu kopču. [19](#) - 2

Zvuk "KLIK" je znak da je pojas pravilno zakopčan. [19](#) - 3

! Da biste izbegli ozbiljne povrede, molimo vas da uvek vežete svoje dete.

! Uverite se da je vaše dete pravilno vezano, prostor između vašeg deteta i pojasa ne sme da bude veći ili manji od debljine vašeg dlana.

! Ne ukrštati pojaseve da ne bi došlo do pritiskanja detetovog vrata.

## Podešavanje ramenog pojasa i pojasa na struku

! Da biste zaštitili dete od ispadanja iz kolica, proverite da li su rameni i pojas na struku pravilno postavljeni.

[20](#) - 1 Tačka ramenog pojasa A

[20](#) - 2 Tačka ramenog pojasa B

[20](#) - 3 Kopča za podešavanje visine ramenog pojasa

Za veće-starije dete, koristite najvišu tačku ramenog pojasa.

Za manje-mlađe dete koristite najnižu tačku ramenog pojasa.

Da biste podesili položaj ramenog pojasa, provucite pojas kroz prerez koji je najpribližniji visini ramena vašeg deteta. [21](#) [22](#)

Koristite slajder-kopču za podešavanje visine pojasa. [23](#) - 1

Pritisnite dugme [23](#) - 2 i držite ga dok povlačite pojas na struku [23](#) - 3 do željene dužine.

## Podešavanje baznog pojasa (pojasa između nogu)

Postoje dva položaja baznog pojasa u odnosu na potrebe vašeg deteta.

Pozicija 1 Koristite ovu poziciju za manje bebe [24](#) - 1

Pozicija 2 Koristite ovu poziciju za veće bebe [24](#) - 2

i. Povucite bazni pojas na dole kao na slici [25](#) - 1 & [25](#) - 2

ii. Rotirajte kopču za podešavanje visine pojasa, provucite je kroz otvor na kolicima [25](#) - 3 & [25](#) - 4 i izvadite pojas.

iii. Ubacite kopču u otvor koji je najbliži detetu. Bazni pojas je podešen. [24](#)

## Podešavanje naslona za noge

Naslون za noge ima dve pozicije.

Podizanje naslona za noge:

Da vi ste podigli naslon za noge, jednostavno ga povucite na gore.

Spuštanje naslona za noge:

Pritisnite dugmad sa leve i desne strane naslona za noge [26](#) - 1 i spustite naslon za noge dole. [26](#) - 2

## Korišćenje okretne brave na prednjim točkovima

Podignite okretnu bravu na gore da podesite rotaciju točkova. [27](#)

**Savet** Preporučujemo korišćenje okretne brave na neravnim površinama.

## Korišćenje kočnica

Da zaključate točkove, pritisnite pedalu kočnice na dole. [28](#)

Da otključate točkove, podignite pedalu kočnice na gore. [29](#)

**Savet** Zaključajte kolica svaki put kada ih zaustavite.

## Podešavanje rukohvata

Rukohvat ima 3 pozicije.

Da podesite rukohvat, podignite ga ili spustite do željene visine i u isto vreme držite dugme za podešavanje rukohvata. **30** - 1 **30** - 2

## Sklapanje kolica

! Sklopite tendu pre nego što krenete sa sklapanjem kolica.

Pritisnite ručku na zadnjem delu sedišta, i gurnite sedište na napred i podesite ga u horizontalni položaj. **31**

Podignite ručicu za sklapanje kolica na gore, i lagano gurnite kolica ka napred da bi se sklopila.

Kolica će se automatski zaključiti kad se kolica sklope.

Sklopljena kolica su prikazana na slici **32**

## Korišćenje Akseoaara

Akseoaari se mogu prodavati odvojeno ili mogu biti nedostupni u zavisnosti od regiona.

## Korišćenje kolica sa autosedištem

Kada koristite kolica sa autosedištem (sintezu za kolica) gemm, molimo vas da pratite sledeća uputstva:

1. Da postavite adapter, postavite ga u nosače, kao na slici **33** "KLIK" zvuk je znak da je adapter pravilno namontiran. **34**
2. Da montirate sintezu na autosedište postavite je na adapter kao na slici: **35** "KLIK" zvuk je znak da je adapter pravilno namontiran. **36**
3. Da skinete sintezu podignite je na gore kao na slici **37** - 1 dok istovremeno pritisnete dva dugmeta kao na slici: **37** - 2

! Ukoliko imate bilo kakvih problema sa autosedištem pročitajte uputstvo koje dolazi uz njih.

! Da uklonite adapter podignite ga na gore **38** - 2 dok istovremeno pritisnete oba dugmad za otpuštanje **38** - 1

! Uklonjen adapter: **39**

! Molimo vas da ne sklapate kolica dok je autosedište instalirano.

## Korišćenje ravne korpe

Montiranje ravne korpe

1. Otvorite žičani nosač na obe strane kao na slici **40**, nakon toga ubacite žice u plastične delove.  
"KLIK" zvuk je znak da je korpa pravilno otvorena **40** - 1  
Postavite dušek u korpu i poravnajte **41** **41** - 1  
! Uvek koristite dušek kada koristite ravnu korpu.  
! Dušečna navlaka se može prati.
2. Otvaranje tende na ravnoj korpi  
Otvorite tentu i povucite je ka napred, kao na slici **42**  
Zatvorite tendu pritiskajući dugmad sa obe strane i povucite ka nazad **42** - 1
3. Montiranje prekrivača za ravnu korpu  
Postavite prekrivač preko ravne korpe i zakačite uz pomoć čičak tračica **43** - 1  
Kompletno montirana ravna korpa je prikazana na slici: **43**

Instaliranje ravne korpe na kolica

Poravnajte ravnu korpu sa levim i desnim adapterom na ramu kolica.

Postavite ravnu korpu direktno nosače dok ne začujete zvuk "KLIK" **44**  
"KLIK" zvuk je znak da je ravna korpa pravilno instalirana na ram od kolica. **45**

! Molimo vas da ne sklapate kolica dok je ravna korpa na ramu.

Skidanje ravne korpe

Pritisnite dugmad za otpuštanje na obe strane ravne korpe **46** - 1, and then lift it upwards. **46** - 2

## Korišćenje navlake za noge ( Footmoff)

Montiranje navlake za noge

Montirana navlaka za noge je prikazana na slici: **49** **50**

## Korišćenje navlake za kišu

Stavite kišnu navlaku preko kolica i zakačite na kolica sa čičak trakom kao na slici **50**

! Kada koristite kišnu navlaku, uvek proveravajte da li u kolicima ima dovoljno vazduha.

! Kada ne koristite kišnu navlaku molimo vas proverite da je navlaka suva i čista pre pakovanja.

! Ne sklapati kolica sa kišnom navlakom.

! Ne koristite kišnu navlaku na toplom vremenu.

## Korišćenje jastucića na pojasevima

Jastučići na sigurnosnim pojasevima se mogu skidati i prati.

## Nega i Održavanje

### Pogledajte slike **53** **54**

! Navlaka za kolica se može prati u hladnoj vodi do 30 stepeni.  
Ne sušiti u mašinama za sušenje. Ne izbeljivati.

! Za čišćenje rama od kolica koristite krpu, vodu i blagi sapun.  
Ne koristiti jake detrdzente i izveljivače.

! Sa vremena na vreme proverite da li su kolica oštećena i zamenite delove ili popravite kolica ukoliko je potrebno.

! Kolica se mogu oštetiti ukoliko stoje na suncu ili na toplim mestima.

! Ukoliko se kolica pokvase, otvorite tendu i ostavite ih da se osuše pre nego što ih spajkujete.

! Ukoliko se desi da točkovi zaškripe, koristite mašinsko ulje za podmazivanje. Jako je bitno da redovno podmazujete točkove.

! Kada koristite kolica na plaži, kompletno očistite kolica od peska i soli pre nego što ih sklopite.

# Beleške:

Naziv artikla: Chrome Kolica

Distributer: Forma VS

Serdara Janka Vukotića 10

**FORMA VS**

011/2505-395

Godina proizvodnje: 2020.

Godina uvoza: 2020.

Zemlja porekla: Kina

Proizvođač: Joie Children's Products (UK) Limited

Način održavanja:



Sirovinski sastav:

tekstil:100% poliester;ram: plastika, metal