

Joie™

Od rođenja do 15kg  
(0 meseci - 36 meseci)



Skenirajte QR kod  
za Video Uputstvo!

muze™

kolica

UPUTSTVO ZA UPOTREBU



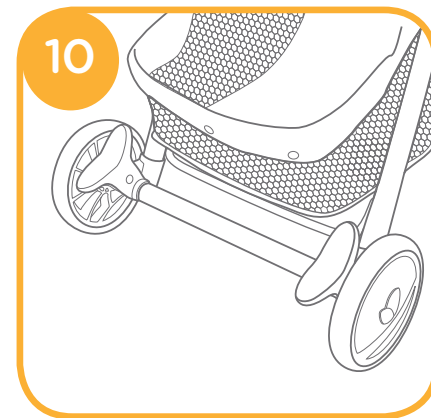
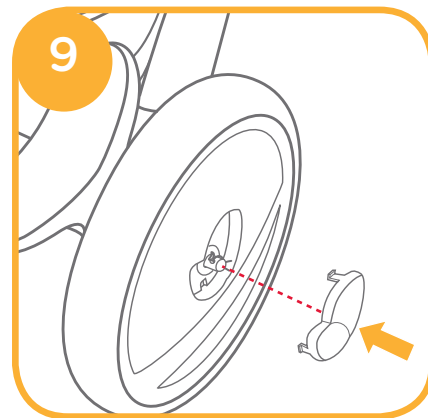
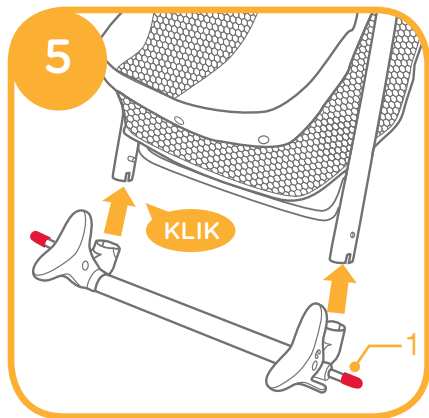
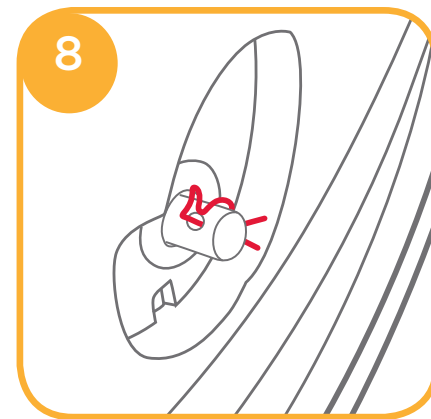
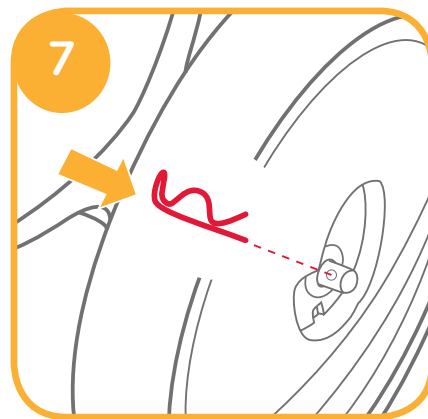
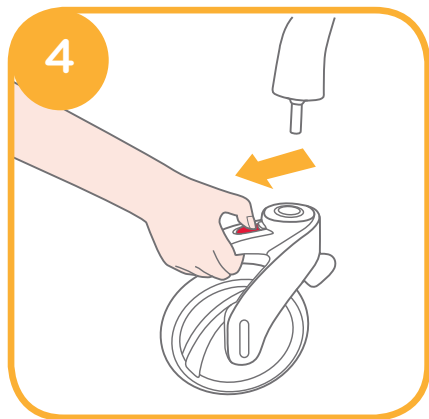
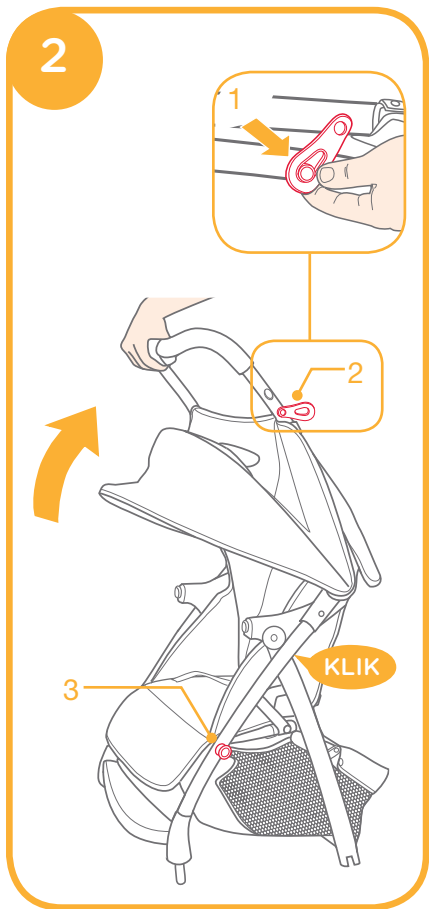
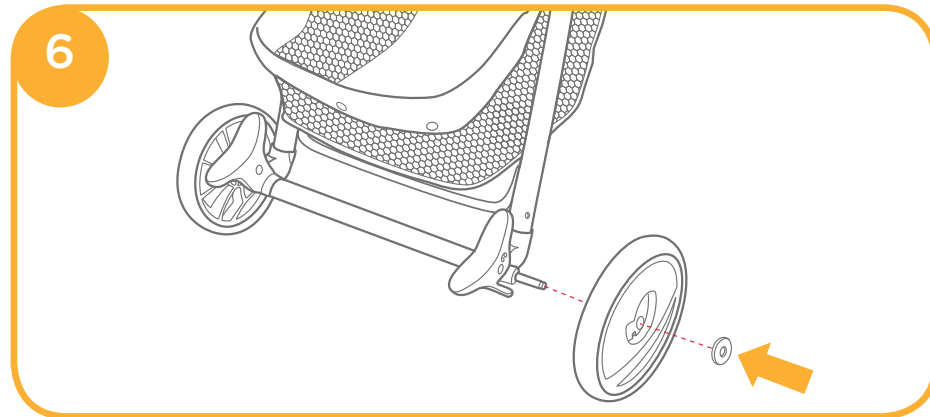
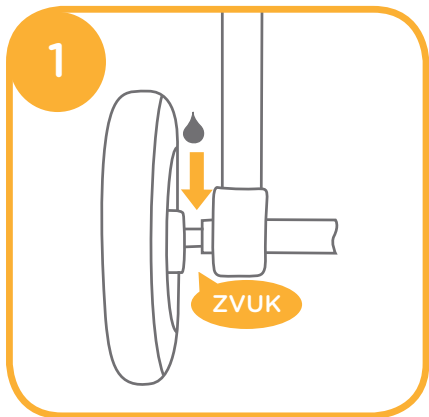

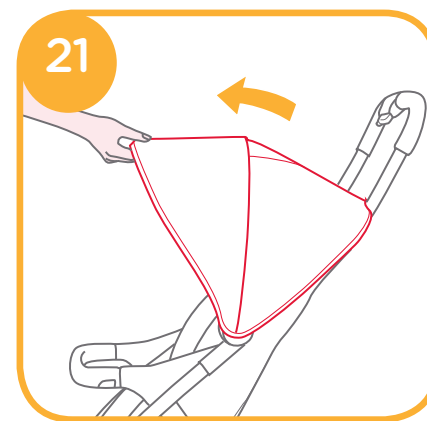
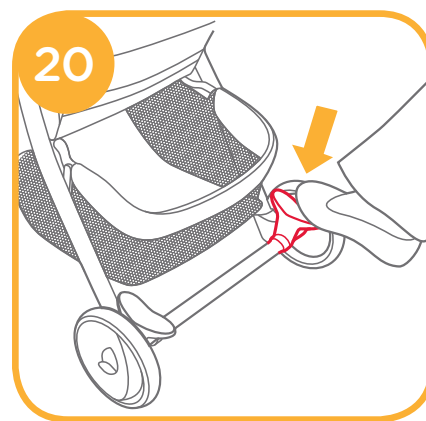
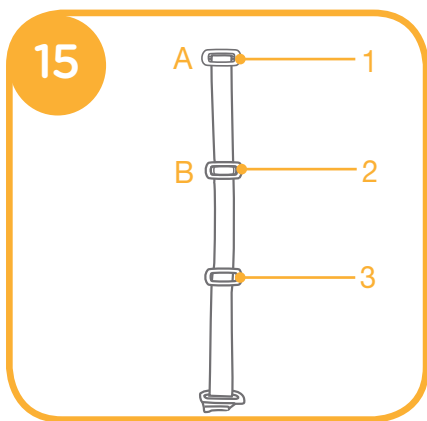
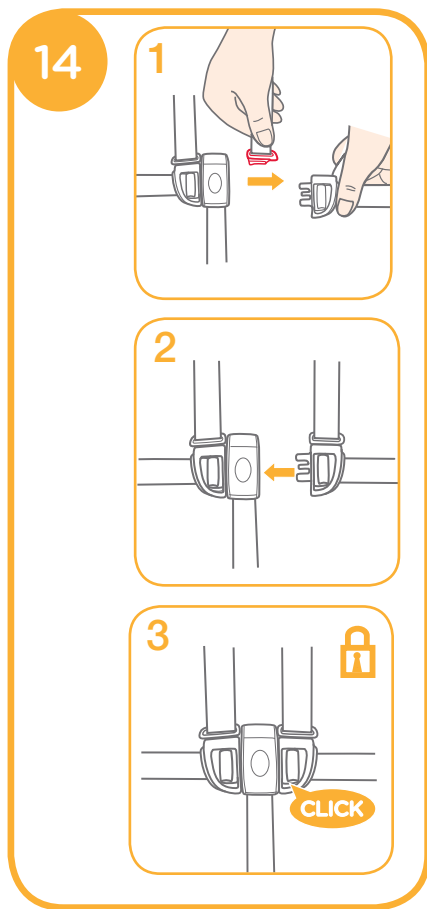
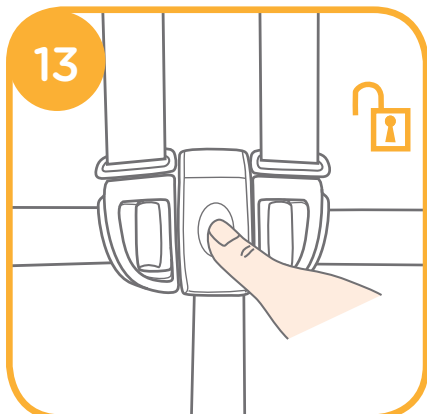
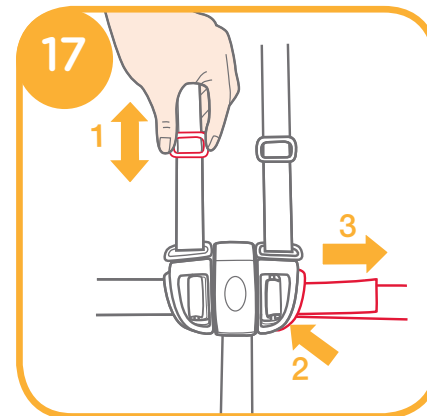
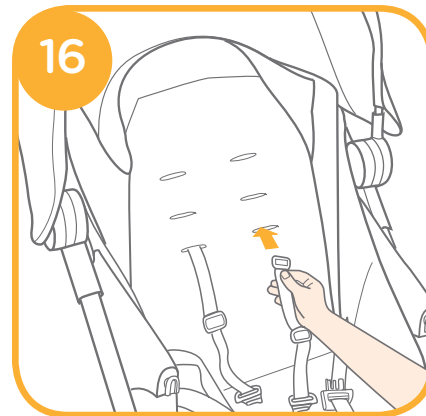
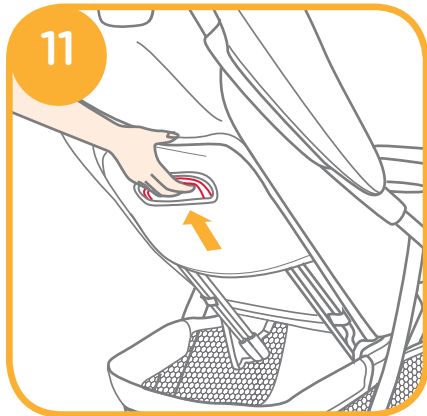

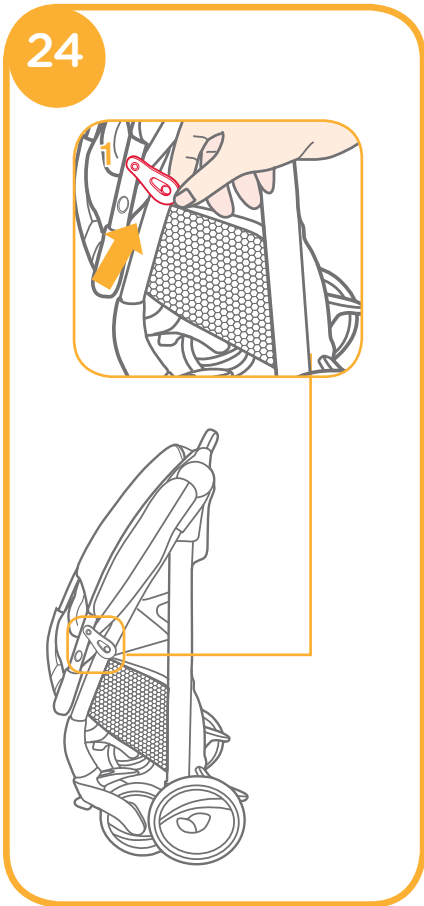
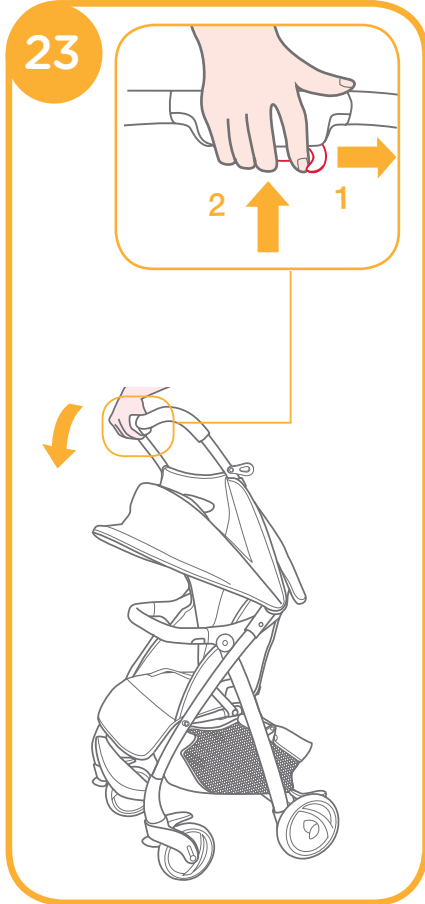
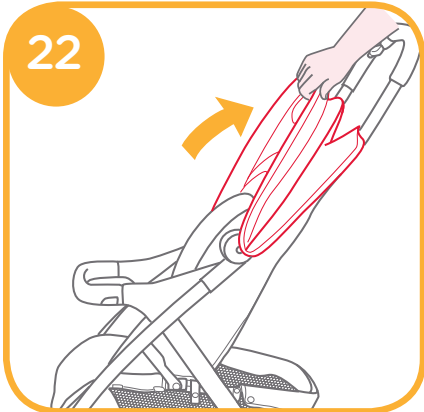

## Akcesoari (Možda nisu uključeni u osnovnu cenu)

Akcesoari se mogu prodavati odvojeno, ili mogu biti nedostupni zavisno od regiona.

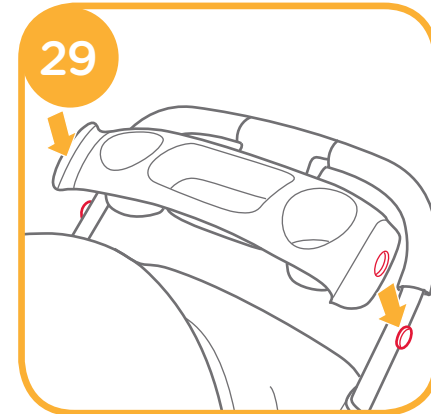
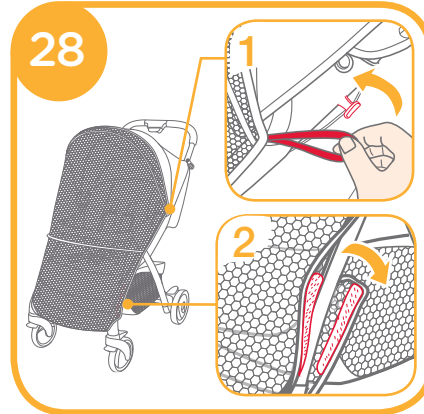
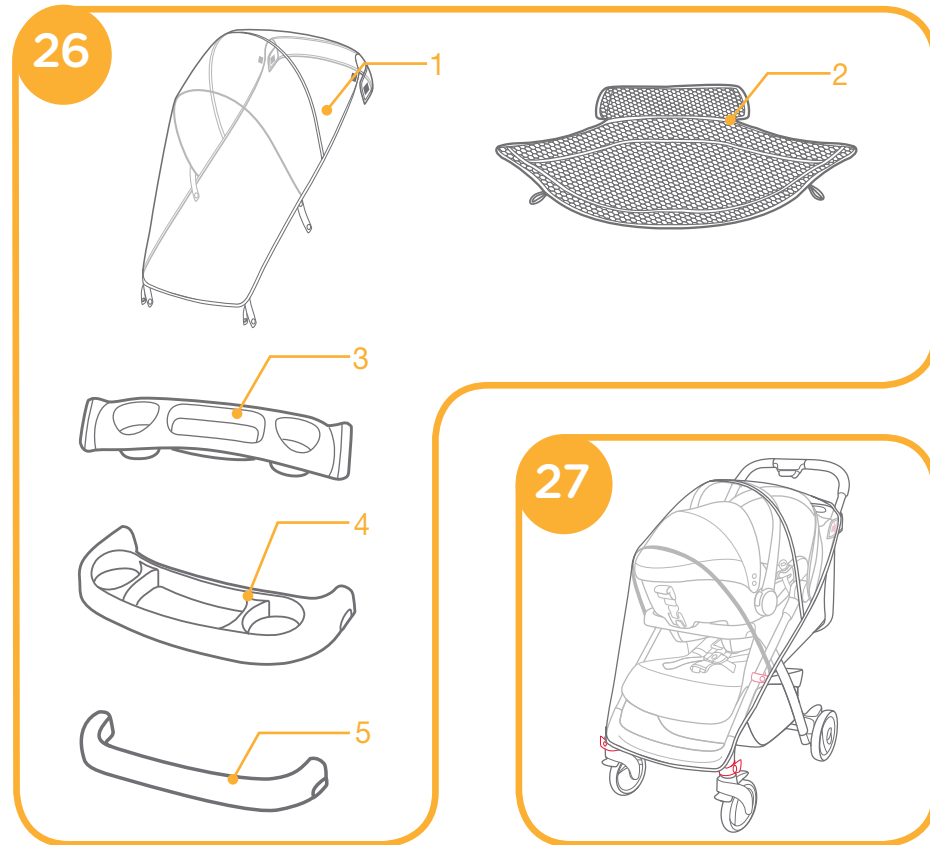

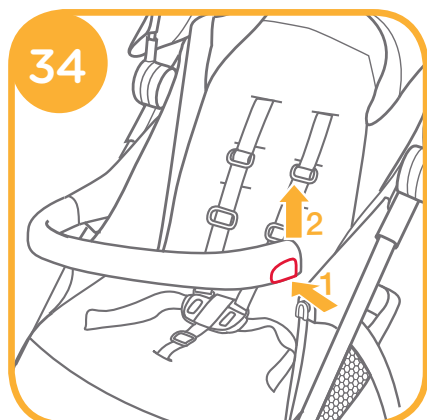
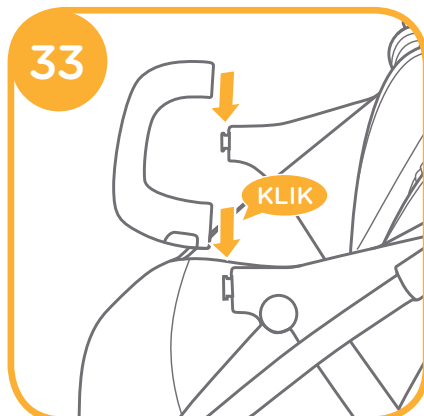
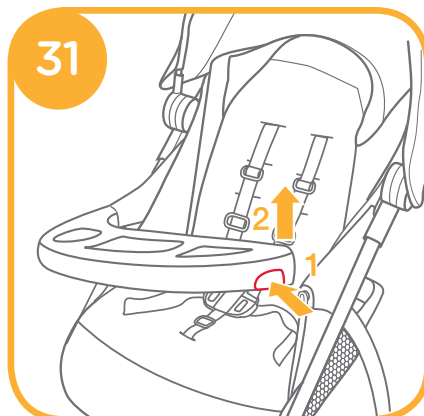
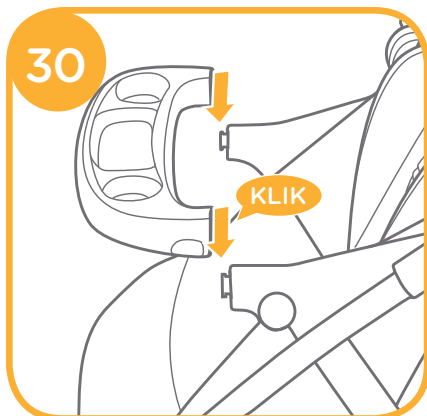

## Dobrodošli u Joie™

Čestitamo, postali ste deo Joie porodice! Jako smo uzbuđeni što ćemo biti deo odrastanja vašeg deteta. Joie MUZE™, su kolica visokog kvaliteta, sertifikovana i odobrena od strane evropskog EN 1888:2012 standarda. Ova kolica odgovaraju deci do 15 kilograma. Molimo Vas da pažljivo pročitate ovo uputstvo i ispratite svaki korak kako bi ste osigurali udobnu vožnju i najbolju sigurnost za Vaše dete.

VAŽNO: - Sačuvajte ovo uputstvo!

Posetite nas na: [Joiebaby.com](http://Joiebaby.com) da skinete uputstva na drugim jezicima i pogledate naše proizvode.

## Sadržaj

Uputstvo u slikama	1-7
Važno-Upozorenja	11
<b>Montiranje kolica:</b>	12
Otvaranje kolica	12
Montiranje prednjih točkova	12
Montiranje zadnjih točkova	12
<b>Instrukcije:</b>	13
Podešavanje naslona	13
Korišćenje kopče	13
Korišćenje pojaseva za ramena i struk	13
Podešavanje naslona za noge	13
Korišćenje okretne brave na prednjim točkovima	14
Korišćenje kočnice	14
Podešavanje tende	14
Sklapanje kolica	14
Korišćenje kaiša za nošenje kolica	14
Korišćenje aksesoara	14
<b>Nega i Održavanje</b>	15



## Informacije

Pročitajte ovo uputstvo pre upotrebe proizvoda. Ako imate dodatnih pitanja molimo Vas da se konsultujete sa vašim prodavcem.

Proizvod:	Kolica
Odgovara:	Deci ispod 15kg (od rođenja do 36 months)
Materijal:	Plastika, metal, tekstil.
Proizvedeno u:	Kina
Ime Brenda:	Joie
Website	www.joiebaby.com
Proizvođač:	Joie Children's Products (UK) Limited

### Lista Delova:

Uverite se da su svi delovi kolica u pakovanju pre montiranja. Ukoliko neki deo nedostaje, molimo Vas da kontaktirate lokalnog distributera. Za sklapanje ovih kolica nije potreban alat.

- |                      |                                   |                                    |                    |
|----------------------|-----------------------------------|------------------------------------|--------------------|
| 1 Ram kolica         | 7 Osigurač (x2)                   | 13 Okretna brava                   | 19 Korpa           |
| 2 Zadnja osovina     | 8 Dugme za sklapanje jednom rukom | 14 Prednji točak                   | 20 Kočnica         |
| 3 Prednji točak (x2) | 9 Tenda                           | 15 Sraf za kukicu za zaključavanje | 21 Zadnji točak    |
| 4 Zadnji točak (x2)  | 10 Sedište                        | 16 Bamber                          | 22 Naslon za ledja |
| 5 Ratkapna (x2)      | 11 Kopčanje                       | 17 Kukica za zaključavanje         | 23 Rukohvat        |
| 6 Podloška (x2)      | 12 Naslon za noge                 | 18 Sigurnosno dugme                |                    |

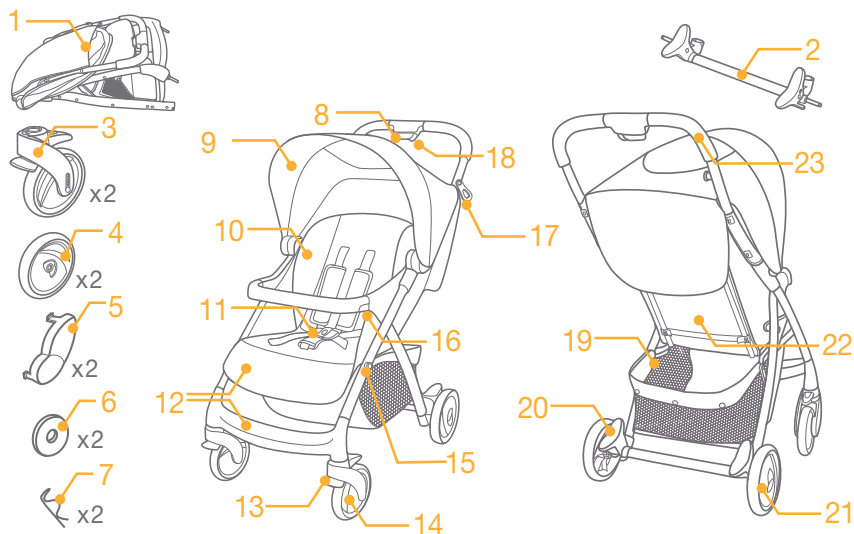

### Aksesoari

- 1 Navlaka za kišu
- 2 Mrežica za komarce
- 3 Držać čaše za kolica
- 4 Tacna
- 5 Bamber

Aksesoari možda nisu uključeni u cenu, i mogu se prodavati odvojeno ili mogu biti nedostupni, zavisno od regije.

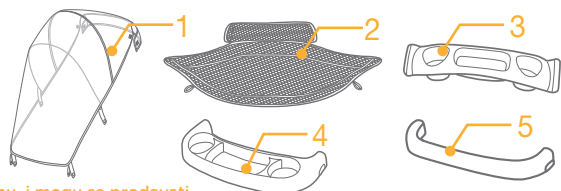

### VAŽNO-UPOZORENJA!

- ! **VAŽNO** Uvek koristite rameni i pojas oko struka zajedno u kombinaciji, zbog veće sigurnosti vašeg deteta.
- ! **VAŽNO** Uverite se da su kolica pravilno namontirana pre upotrebe.
- ! **VAŽNO** Da bi ste izbegli povrede uverite se da vaše dete nije u neposrednoj blizini kada sklapate i rasklapate kolica.
- ! **VAŽNO** Ne dozvolite da se dete igra sa proizvodom.
- ! Proizvod zahteva montažu od strane odrasle osobe.
- ! Ne koristite proizvod ukoliko je vaše dete teže od 15kg.
- ! U tom slučaju rizikujete da oštetite kolica.
- ! Da bi ste izbegli nestabilnost kolica, ne opterećujte korpu sa više od 4.5 kilograma.
- ! Nikada ne ostavljajte dete bez nadzora odrasle osobe. Uvek držite dete na oku dok je u kolicima.
- ! Kolica su namenjena za jedno dete.
- ! Ne kačite torbe, kese ili bilo šta što može da poremeti ravnotežu kolica, i ugrozi bezbednost Vašeg deteta.
- ! Preopterećenje, nepravilno sklapanje ili korišćenje delova od drugih proizvođača, može dovesti do oštećenja, ili do toga da kolica budu nesigurna za korišćenje.
- ! Molimo vas da pažljivo pročitate uputstvo pre korišćenja proizvoda. Sačuvajte ovo uputstvo u slučaju da vam ponovo zatreba.
- ! Nepoštovanje instrukcija u uputstvu može dovesti do ozbiljnih povreda.
- ! Sigurnosni pojasevi se moraju pravilno koristiti.
- ! Da biste izbegli ozbiljne povrede izazvane ispadanjem iz kolica uvek koristite sigurnosne pojaseve.
- ! Uverite se da dete nije u neposrednoj blizini kada montirate kolica.
- ! Dete može da isklizne iz kolica ukoliko nije vezano pojasevima.
- ! Ne koristiti kolica na stepenicama i pokretnim stepenicama.
- ! Držati podalje od otvorenog plamena i električnih uređaja koji proizvode visoku temperaturu, vode i struje.
- ! U držać za čaše ne stavljajte ništa što bi moglo da ugrozi dete.
- ! Ne dozvolite da se dete naginje preko bampera.
- ! Ne ostavljajte kolica na putu.
- ! Uverite se da su svi mehanizmi ispravni pre upotrebe kolica.
- ! Da biste izbegli davljenje nemojte dozvoliti da pojasevi budu oko detetovog vrata i nemojte vezivati ništa za kolica.
- ! Da biste izbegli prevrtanje kolica ne kačite ništa na rukohvat što bi moglo da poremeti ravnotežu.
- ! Ne podižite kolica zajedno sa detetom.
- ! Ne vozite dete u korpi.
- ! Da biste izbegli prevrtanje nemojte dozvoliti detetu da se penje po kolicima.
- ! Pažljivo sklapajte i rasklapajte kolica da biste izbegli povrede.
- ! Uverite se da su kolica potpuno sklopljena ili rasklopljena pre nego sto dozvolite detetu da pridje kolicima.
- ! Da biste osigurali detetovu bezbednost molimo vas da se uverite da su svi delovi pravilno instalirani pre upotrebe.
- ! Uvek zakočite kolica kada se zaustavite.
- ! Prestanite sa korišćenjem kolica ukoliko se oštete ili slome.
- ! Koristite kolica samo dok hodate.
- ! Ovaj proizvod nije namenjen da se sa njim trči.
- ! Uklonite svu plastičnu ambalažu koja dolazi uz vaša kolica i držite je podalje od dece.
- ! Maksimalna težina za tacnu za roditelje je 1.36kg-3IBS.

- ! Koristiti najniži položaj na kolicima za novorođene bebe.
- ! Zakočite uvek kada stavljate i vadite dete iz kolica.

## Montiranje kolica

Molimo Vas da pročitate uputstvo pre montiranja i korišćenja kolica.

### Otvaranje kolica

Ako su kolica zaključana kao na slici ② - 1 odvojite kukicu za zaključavanje od šrafa za zaključavanje ② - 2 i podignite ručicu da otvorite kolica. Zvuk klik je pokazatelj da su kolica kompletno otvorena ② - 3

! Proverite da li su kolica pravilno otvorena pre nego sto nastavite dalje.

### Montiranje prednjih točkova

Montirajte prednje točkove na prednje noge od kolica. Proverite da li su točkovi pravilno montirani, tako što ćete ih povući. ③

Prednje točkove možete razmontirati (skinuti) tako što će te povući dugme za skidanje točkova ka sebi. ④

### Montiranje zadnjih točkova

Montirajte zadnje točkove prateći ove korake:

1. Uklonite i odbacite dva poklopca na zadnjoj osovini pre sastavljanja zadnjih točkova. ⑤ - 1
2. Montirajte sklop zadnje osovine na zadnje noge ⑤  
proveriti da li je sklop zadnje osovine pravilno pričvršćen povlačenjem sklopa zadnje osovine.
3. Postavite zadnje točkove i podloške sa leve i desne strane osovine. ⑥
4. Da biste osigurali-pričvrstili točak i pološku gurnite ravnu stranu osigurača kroz otvor na osovini. Prikazano na slikama. ⑦ ⑧  
! Kriva strana osigurača mora da ide oko spoljašnjeg dela osovine.  
! Uverite se da je podloška između osigurača i točka.
5. Poravnajte ratkapne sa otvorima na točku i pričvrstite ih tako da pokriju točak. Kompletno montirani točak je prikazan na slici: ⑩

## Instrukcije

### Podešavanje naslona

Naslon za leđa ima 4 položaja.

Da biste podesili položaj naslona za leđa pritisnite ručicu na zadnjem delu naslona i povucite gore ili dole u zavisnosti od željenog položaja. ⑪ ⑫

! Uverite se da je naslon pravilno podešen za upotrebu.

### Podešavanje kopčanja

Otkopčavanje:

Pritisnite centar kopče za otkopčavanje. ⑬

Zatvaranje kopče:

Spojite kopču pojasa na struku i kopču pojasa na ramenu ⑭ - 1 i ubacite u centar kopče ⑭ - 2

Zvuk klik je znak da ste pravilo zakopčali pojas. ⑭ - 3

! Da bi ste izbegli ozbiljne povrede uvek vežite detetu pojas.

! Vodite računa da vam je dete pravilno vezano. Rastojanje između deteta i pojasa ne sme da bude veća ili manja od debljine vašeg dlana.

! Ne ukrštati pojas.

### Korišćenje ramenog pojasa i pojasa na struku

! Da biste zaštitili dete od ispadanja iz kolica, proverite da li su rameni pojasevi i pojas struka na odgovarajućoj dužini i širini.

⑮ - 1 Ramena tačka na pojasu A

⑮ - 2 Ramena tačka na pojasu B

⑮ - 3 Kopča za podešavanje visine ramenog pojasa.

Za veću decu, koristite ramenu tačku na pojasu A.

Za manju decu, koristite ramenu tačku na pojasu B.

Koristite ramene tačke koje su najbliže ramenima vašeg deteta. ⑯

Koristite kopču za podešavanje visine ramenog pojasa. ⑰ - 1

Pritisnite dugme ⑰ - 2, dok povlačite pojas na struku do željene dužine ⑰ - 3

### Podešavanje naslona za noge

Naslon za noge ima dve pozicije.

Da biste podesili položaj naslona za noge, pritisnite dugme ispod naslona za noge ⑱ - 1 i postavite u željeni položaj. ⑱ - 2

## Korišćenje okretne brave na prednjim točkovima

Povucite na gore okretnu bravu, kako biste omogućili točkovima da se okreću za 360 stepeni. <sup>19</sup>  
Preporučeno je da koristite ovu funkciju kada vozite po neravnim površinama.

## Korišćenje kočnice

Da zakačite kolica pritisnite na dole kočnice na zadnjoj osovini. <sup>20</sup>  
Da otkočite kolica povucite kočnice na gore.

Kolica moraju biti zakačena svaki put kada stavljate ili vadite dete iz kolica.

Kolica moraju biti zakačena svaki put kada se zaustavite.

Da biste se uverili da su kolica zakačena lagano povucite kolica napred nazad.

## Korišćenje tende

Da otvorite tendu povucite prednji deo napred. <sup>21</sup>

Da zatvorite tendu povucite prednji deo unazad. <sup>22</sup>

## Sklapanje kolica

Pritisnite sigurnosno dugme <sup>23</sup> - 1 i povucite dugme za sklapanje kolica jednom rukom <sup>23</sup> - 2  
Gurnite kolica napred i sklopite ih. Zaključajte kolica uz pomoć kukice za zaključavanje. <sup>24</sup> - 1  
Kolica su sklopljena i zaključana kao na slici: <sup>24</sup>

## Korišćenje kaiša za nošenje kolica

Čvrsto uhvatite kaiš za nošenje za lakši prenos kolica. <sup>25</sup>

## Korišćenje aksesoara

<sup>26</sup> - 1 Navlaka za kišu      <sup>26</sup> - 2 Mrežica za kišu      <sup>26</sup> - 3 Držać Čaše za kolica

<sup>26</sup> - 4 Tacna za decu      <sup>26</sup> - 5 Bamper

Aksesoari se mogu prodavati odvojeno, ili mogu biti nedostupni u zavisnosti od regiona.

## Korišćenje navlake za kišu

Da biste namontirali navlaku za kišu postavite je preko kolica, i onda je zakačite kao na slici: <sup>27</sup>

! Pre korišćenja navlake za kisu, uverite se da je naslon pravilno podešen i da je dete vezano.

! Kada koristite navlaku za kišu, molimo Vas da često proveravate vazduh u kolicima.

! Kada ne koristite navlaku, uverite se da je navlaka očišćena i suva pre pakovanja.

! Ne stavljajte navlaku za kišu po toplom vremenu.

## Korišćenje mrežice za komarce

Prekrijte kolica mrežicom za komarce. Pratite korake ispod za montiranje mrežice.

1. Pričvrstite elastičnu traku na kukicu kao na slici: <sup>28</sup> - 1

2. Obmotajte donji deo mrežice oko naslona za noge i zakačite čičak trakom kao na slici: <sup>28</sup> - 2

Montirana mrežica je prikazana na slici: <sup>28</sup>

## Korišćenje držača za čaše

Da instalirate držač, zakačite ga na nosač rukohvata. <sup>29</sup>

! Ne stavljajte ništa u držač što bi moglo da ugrozi vaše dete.

! Maksimalna dozvoljena težina za držač je 1.36kg/3lbs.

## Korišćenje tacne za decu

Postavite tacnu za decu na odgovarajući deo i pritisnite na dole da je montirate kao na slikama: <sup>30</sup> <sup>32</sup>

Tacna za decu se može povući i izvući sa obe: leve i desne strane.

Da skinete dečiju tacnu pritisnite dugme na tacni, <sup>31</sup> - 1, i izvucite je kao na slici: <sup>31</sup> - 2

## Korišćenje bampera

Postavite donji deo bampera na odgovarajući deo za bamper i pritisnite da biste instalirali, kao na slikama: <sup>33</sup> <sup>35</sup>

Bamper se može povući i izvući sa obe: leve i desne strane.

Da biste otvorili bamper pritisnite dugme kao na: <sup>34</sup> - 1, i izvucite bamper iz ležišta. <sup>34</sup> - 2

## Nega i Održavanje

1. Navlaka za kolica se može prati u hladnoj vodi do 30 stepeni. Ne sušiti u mašinama za sušenje. Ne izbeljivati.
2. Za čišćenje rama od kolica koristite krpu, vodu i blagi sapun. Ne koristiti jake detrdzente i izbeljivače.
3. Sa vremena na vreme proverite da li su kolica oštećena i zamenite delove ili popravite kolica ukoliko je potrebno.
4. Kolica se mogu oštetiti ukoliko stoje na suncu ili na toplim mestima.
5. Ukoliko se kolica pokvase, otvorite tendu i ostavite ih da se osuše pre nego što ih spakujete.
6. Ukoliko se desi da točkovi zaškripe, koristite mašinsko ulje za podmazivanje.  
Jako je bitno da redovno podmazujete točkove <sup>1</sup>
7. Kada koristite kolica na plaži, kompletno očistite kolica od peska i soli pre nego sto ih sklopite.



# Beleške:

Naziv artikla: Muze Kolica 2u1 sistem

Distributer: Forma VS  
Serdara Janka Vukotića 10

**FORMA VS**

011/2505-395

Godina proizvodnje: 2020.

Godina uvoza: 2020.

Zemlja porekla: Kina

Proizvođač: Joie Children's products (UK)

Način održavanja:



Sirovinski sastav:

tekstil:100% poliester;ram: plastika, metal