

Koen

Hranilica

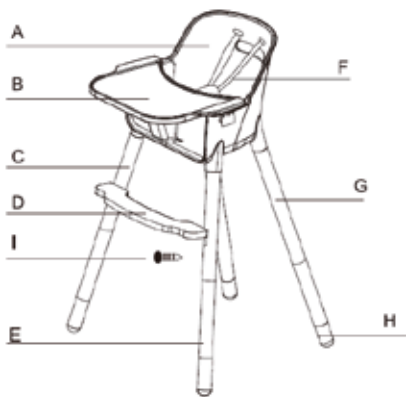



1



2



3



4



5

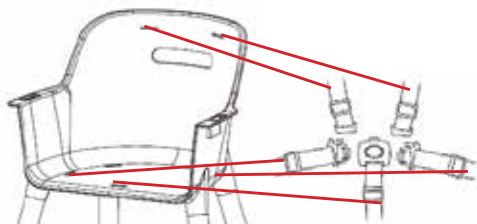

6



7



8

Poštovani,

Hvala vam što ste nam ukazali poverenje i odabrali Lionelo.

Naši proizvodi su proizvedeni s najvećom pažnjom kako bi vašem detetu pružili udobnost i sigurnost. Zahvaljujući upotrebi visokokvalitetnih materijala i savremenih rešenja, pružamo vam proizvod savršen za svakodnevnu upotrebu.

Ako imate bilo kakve primedbe ili pitanja u vezi sa proizvodom, slobodno nas kontaktirajte:

pomoctechniczna@lionelo.com

Proizvod je testiran i usklađen je sa EN 14988: 2017 + A 1: 2020 standardom.

Proizvođač:

BrandLine Group Sp. z o. o.

ul. A. Kręglewskiego 1, 61-248 Poznań, Poland

VAŽNO! PROČITAJTE PAŽLJIVO OVO UPUTSTVO I SAČUVAJTE GA ZA BUDUĆU UPOTREBU!

1. Nikada ne ostavljajte dete bez nadzora
2. Uvek koristite sigurnosni sistem.
3. Opasnost od pada: Nemojte dozvoliti detetu da se penje po hranilici.
4. Ne koristite proizvod ako sve komponente nisu pravilno postavljene i prilagođene.
5. Imajte na umu rizik od otvorene vatre i drugih izvora jake toplote u blizini proizvoda.
6. Imajte na umu rizik od naginjanja kada vaše dete može da gurne noge o sto ili bilo koju drugu konstrukciju.
7. Ne koristite proizvod dok dete ne može da sedi bez pomoći.
8. Ne koristite proizvod ako je neki deo slomljen, pocepan ili nedostaje.
9. Držite decu dalje kada rasklapate i sklapate proizvod kako biste izbegli povrede.
10. Proizvod je namenjen deci koja mogu sedeti bez pomoći i do 3 godine ili maksimalne težine 15 kg.

OPIS PROIZVODA vidi sliku. 1

- A. Sedište
- B. Tacna
- C. Gornja prednja noga (sa rupom za oslonac za nogu)
- D. Oslonac za noge
- E. Donji deo prednje noge
- F. Sigurnosni pojas
- G. Gornja zadnja noga (bez rupe za oslonac za nogu)
- H. Podešavanje noge
- I. Montažni vijak za oslonac za noge

MONTIRANJE STOLICE

Pre nego što započnete sa sastavljanjem, uverite se da imate sve delove i da nisu oštećeni.

1. Zavrnite dve gornje prednje noge (sa rupom za vijak) i dve zadnje noge (bez rupa) za sedište.

Pritegnite prednje noge tako da rupe za oslonac za noge budu postavljene napred (slika 2).

2. Stavite oslonac za noge na prednje noge, prethodno zavrnite u sedište (iznad rupa za vijke). Uvrnite vijke. Prevucite oslonac za noge preko vijaka koji ga podupiru (slika 3).

3. Zavrnite donje noge na gornje noge. Možete podesiti visinu nogara.

4. Umetnite tacnu u sedište dok ne začujete prepoznatljiv zvuk “klik” (slika 4).

5. Da biste imali varijantu niže stolice (slika 5)

SIGURNOSNI POJASEVI

Kada koristite hranilicu, uvek vežite sigurnosne pojaseve!

1. Da biste pričvrstili pojaseve, provucite pojas trake kroz odgovarajuće rupe -slotove na sedištu (slika 6).

2. Povucite pojas i uverite se da je pravilno zaključan u sedištu.

3. Da skinete pojas sa sedišta pogledajte: Sliku 7. Kako zakopčati sigurnosne pojaseve

Da biste se uverili da je vaše dete sigurno i da neće pasti sa stolice, zakopčajte sigurnosne pojaseve, kao što je prikazano na slici 8.

1. Stavite gornje kopče pojasa na bočnu kopču pojasa.

2. Utaknite kopče u baznu središnju kopču.

3. Uverite se da je kaiš pravilno pričvršćen.

4. Da biste otkopčali kaiš, pritisnite dugme na kopči.

NEGA I ODRŽAVANJE

1. Za čišćenje proizvoda koristite mokru krpu. Možete koristiti i blagi deterdžent.

2. Redovno proveravajte da li su svi elementi zategnuti pravilno i nema labavih ili oštećenih delova.

3. Redovno proveravajte rad mehanizma sigurnosnog pojasa.
4. Ako stolicu ne koristite, držite je na čistom i provetrenom mestu. Izbegavajte direktnu sunčevu svetlost.
5. Nikada ne koristite jake deterdžente, materijale za poliranje, izbeljivače i proizvode bogate alkoholom.

Slike su samo za referencu. Stvarni dizajn proizvoda može se razlikovati od predstavljenih slika.